



Седелный тягач GX 4x2

Р

| Тип | | DFH4180 |
|----------------------------------|--|----------------|
| Размеры шасси (мм) | | |
| Общая длина шасси | | 6260 |
| Ширина кабины | | 2500 |
| Высота кабины (без груза) | | 3860 |
| Колесная база | | 3800 |
| Передний свес | | 1480 |
| Задний свес | | 980 |
| Масса автомобиля (кг) | | |
| Полная масса | | 18000 |
| Снаряженная масса | | 8440 |
| Допустимая полная масса | | 44000 |
| Размеры профиля рамы (мм) | | |
| Ширина рамы (спереди) | | 1080 |
| Ширина рамы (сзади) | | 850 |
| Высота секции | | 280 |
| Ширина секции | | 90 |
| Двигатель | | |
| Тип | | Cummins ISZ520 |
| Уровень выбросов | | Euro V |

| | | |
|---------------------------|--|------|
| Макс. мощность | 508 л.с. (374 кВт) | |
| Макс.крутящий момент | 2430N.m | |
| Кол-во цилиндров | 6 | |
| Объем (л.) | 13 | |
| Система | Топливная система Common Rail высокого давления с водяным охлаждением, наддувом, промежуточным охлаждением, SCR | |
| Сцепление | | |
| Тип | EATON ϕ 430 | |
| Метод управления | Гидравлическое управление с пневмоусилителем | |
| Коробка передач | | |
| Тип | ECEO-26N112C OD AMT (EATON) | |
| Кол-во передач | 12 передач переднего хода, 2 передачи заднего хода | |
| Передачное число | 14.43,11.05,8.44,6.46,4.95,3.79,2.91,2.23,1.70,1.30,1.00,0.77,16.927R1,12.95R2 | |
| Тормозная система | | |
| Тормозная система | <ul style="list-style-type: none"> • Двухконтурная пневматическая тормозная система; • Стояночный тормоз задней оси, дисковые тормоза; • Моторный тормоз; • EBS - тормозная система с электронным управлением; • ESC - система стабилизации движения; • TPMS - система контроля давления в шинах; • LDWS+FCWS - система предупреждения о выезде с полосы движения + система предупреждения о лобовом столкновении; • Гидравлический замедлитель (ретардер). | |
| Кабина | | |
| Кабина | Флагманская цельносварная стальная кабина Tianlong с высокой крышей | |
| Характеристики | <ul style="list-style-type: none"> • Электропривод подъема кабины; • Пневматическая подвеска; | |
| Оснащение | <ul style="list-style-type: none"> • Электрический люк в крыше; • Два спальных места; • Центральный замок с дистанционным управлением; • Автоматический кондиционер; • Сиденье водителя на пневмоподвеске с подогревом и вентиляцией; • Сиденье пассажира на пневмоподвеске; • Круиз контроль; • 7-дюймовый ЖК-мультимедийный дисплей с Bluetooth и USB-разъемом; • Солнцезащитные козырьки; • Холодильник; • Камеры кругового обзора с функцией видеозаписи; • Стояночный обогреватель. | |
| Оси | | |
| Передняя | Марка DANA, тип Elliot, двутавровое сечение, необслуживаемая часть колеса FAG | |
| | Грузоподъемность (тонна) | 7,5 |
| Задняя | Марка DANA, одинарный редуктор с блокировкой колеса, передаточное число 3,42, необслуживаемая часть колеса FAG | |
| | Грузоподъемность (тонна) | 12,5 |
| Подвеска | | |
| Передняя | 2-листовая рессора | |
| Задняя | Пневматическая 4-х точечная подвеска | |
| Аккумулятор | | |
| Напряжение (В) | 24 | |
| Емкость аккумулятора (Ач) | 240x2, необслуживаемый аккумулятор AGM | |

| | |
|----------------------|---|
| Топливный бак | |
| Тип | Алюминиевый топливный бак с замком |
| Емкость | Основной + вспомогательный бак, 1150л (850+300) |
| Модель ССУ | |
| Модель ССУ | JOST (высота 1150 мм) |
| Другое | |
| Другое | <ul style="list-style-type: none"> • Линзованная LED оптика; • Верхний и боковые спойлеры кабины; • Внешние ящики с 2-х сторон; • Премиальные материалы отделки; • Объёмные вещевые отделения; • Выдвижной столик (до 2 кг); • Теплоизоляция и шумоизоляция кабины; • Розетка на 220 вольт; • Подогрев топливной системы; • Фильтр-сепаратор. |

Варианты цветов кабины

Красный



Белый



Синий



Интерьер



Экстерьер



Чертежи

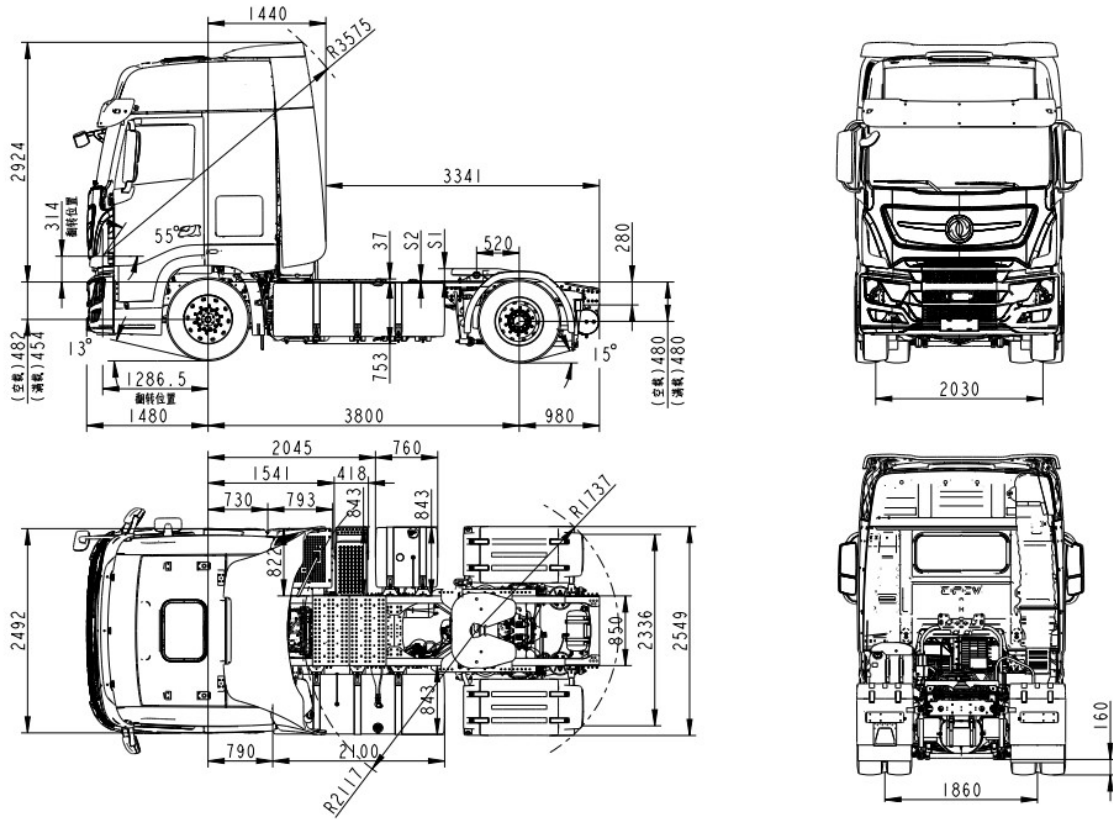

*Стоимость автомобиля указана в рублях. В настоящем прайс-листе приведенная цена носит информационный характер и не является публичной офертой.